

WEMO 



mobile Kälte
www.wemo.ch

Kühlzellen Kühlaggregate FA / FT / PT



2018

Blockkühlsysteme von Rivacold

Blockkühlsysteme sind Kühlaggregate bestehend aus Verflüssiger und Verdampfer sowie der kompletten Bedienung und Steuerung. Dadurch wird eine leichte Handhabung und eine einfache Inbetriebnahme mit höchster Flexibilität gewährleistet.

Die Blockkühlsysteme eignen sich nicht nur für Kühlzellen und Kühlräume, sondern auch für bestehende Wein- und Naturkeller oder als Ersatz von defekten Weinkeller-Kühlanlagen.

Alle Ausführungen verfügen über:

Ein selbsttragendes Gehäuse aus elektroverzinktem Blech mit Epoxidbeschichtung.

Ein Vorderpanel, welches leicht abnehmbar ist und schnellen Zugang zu den Komponenten sowie eine einfache Wartung ermöglicht.

Hermetische Kompressoren mit thermischem Überlastschutz.

Elektronische Steuerung auch kundenspezifisch programmierbar.

Wassergekühlte Verflüssiger als Option erhältlich.

Automatische Abtauung auch kundenspezifisch programmierbar.

Beheizte Verdunsterschale oder Tauwasserablauf nach aussen.

Externe Bedienung als Option.

Vorgesehener Alarmausgang.

Die Geräte sind in verschiedenen Bauversionen erhältlich.

Stopfer FA / PT

Huckepackstopfer FA

Dachstopfer SF

Wandsplitgeräte FS / SP

Wetterfeste Splitgeräte TH

Die Geräte sind in drei Temperaturbereichen erhältlich.

+10 / +2 °C H (hoch)

+5 / -5 °C M (mittel)

-15 / -25°C L (tief / low)

Sondertemperaturen z.B. für Wein +10 / 18°C auf Anfrage.

Auslegung Kühlaggregat.

Für eine Standardanwendung wird das Kühlraumvolumen z.B.

Breite 2.1 m x Länge 2.4 m x Höhe 2.2 M = 11.088 m³ berechnet.

Hier kommt für die Kühlanwendung +5 °C das FAH 009 zur Anwendung.

Blockkühlsystem Optionen:

Optionscode:

B	andere Kältemittel	5% Anlage
C	abweichende Spannung	3% Anlage
D	Wassergekühlt	15% Anlage
E	externes Bedienpanel	CHF 120.--
F1	Kondensatorventilatorregulierung über Pressostat on/off	CHF 120.--
F2	Drehzahlregulierung stufenlos 4A	CHF 330.--
F3	Drehzahlregulierung stufenlos 8 A	CHF 603.--
G	Charterheizung Kompressor	CHF 112.--
H	Niederdruckpressostat	CHF 120.--
I	Expansionsventil statt Kapillarrohr	10 % Anlage
L	Spannungsüberwachung	CHF 350.--
M1	Maschinenauptschalter 1 Phasen	CHF 190.--
M2	Maschinenauptschalter 3 Phasen	CHF 300.--
M3(G)	Drehrichtungsüberwachung bei Scroll Kompressoren	CHF 210.--

Muster Kühlraum

+5 °C



Standardzelle: Siehe Seite 23

Isolation 100 mm

Breite aussen: 2200 mm

Länge aussen: 2400 mm

Höhe innen: 2000 mm

Türe 900 x 1900 mm

Inhalt: 8.8 m³

Preis :

5530.--

Montage:

1700.--



Kühlaggregat: Siehe Seite 44

FAH 006

Kälteleistung 1015 W

Anschluss 230 Volt

Preis :

1987.--

Montage:

800.--



Gestell: siehe Seite 168

U-Form, 3 Seiten, 4 Tablare

Tiefe 400 mm Höhe 160 mm

1x 400 x 2000

738.--

1x 400 x 2000

738.--

1x 400 x 1400

625.--

Nettopreis:

12118.--

MWST 7,7%

933.08

Totalpreis:

13051.08

Blockkühlsysteme FA / FT / PT



Die nachfolgenden Aggregate sind sogenannte Wandstopfer oder Rucksackaggregate:

Bei den Rucksackaggregaten mit dem Kürzel A in der Bezeichnung, dies kommt vom Italienischen und heisst Accavallato (eingehängt). Sie sind zum Einhängen, bei der Kühlzelle werden oben nur zwei Ausschnitte gemacht und das Aggregat über die Zellwand eingehängt und nachträglich die Decke montiert.

Bei den Wandstopfern mit dem Kürzel T in der Bezeichnung, dies kommt vom Italienischen und heisst Tampone (Stopfer). Hier wird ein Loch in die Wand geschnitten und der Stopfer in das Loch gestopft. Bei bestehenden Zellen und zum Austauschen ist dies wesentlich einfacher. Ebenfalls wenn über der Zelle kaum Platz ist, oder wenn bei hohen Zellen der Stopfer nicht an der Oberseite der Zelle montiert werden kann.

Bei der Montage im Freien sollte ein Dach über dem Aggregat angebracht werden, so dass es nicht oben durch den Ventilator regnet. Auch ein Winterpaket FG ist empfehlenswert.

Optionen:

ND Pressostat (Abschaltung bei Kältemittelmangel)	H	CHF 120.--
Winterpaket (Lüftersteuerung und Carterheizung)	FG	CHF 232.--
Externe Bedienung 10 Meter	E	CHF 120.--
Wassergekühlt	D	15% Anlage

Blockkühlsystem FAH 006

+2/+10°C



Ausschnitt Stopfer

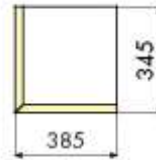

Ausschnitt Huckepack

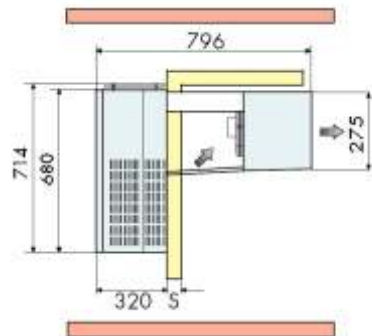
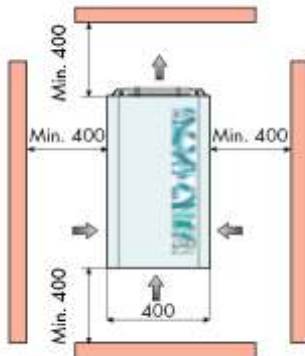
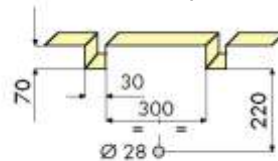

Modellbezeichnung FAH 006

Temperaturbereich	+2/+10°C
Kühlraumvolumen	8.8 m ³
Kälteleistung	1015 W
Anschluss	230 V, 50 Hz
Kompressor	vollhermetisch
Kältemittel	R 404a FCKW frei
Einspritzung	Kapillarrohr
Abtauung	Umluft
Gewicht	51 kg

10 A trägt

Preis Stopfer	FTH006Z001	CHF 2076.--
Preis Huckepack	FAH006Z001	CHF 1987.--
Externe Bedienung		CHF 120.--
Montage Pauschalpreis im Umkreis 50 km		CHF 800.--

Blockkühlsystem FAH 016

+2/+10°C



Ausschnitt Stopfer



Ausschnitt Huckepack

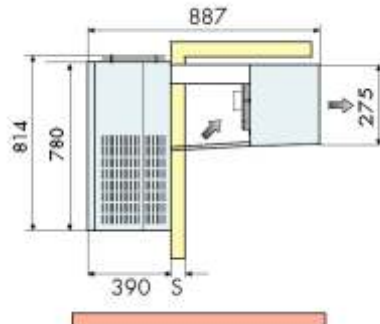
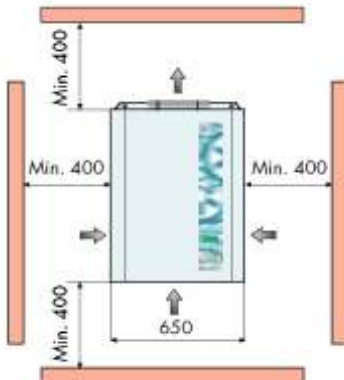
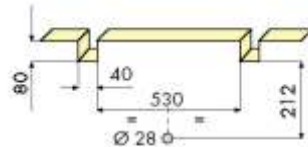

Modellbezeichnung FAH 016

Temperaturbereich	+2/+10°C
Kühlraumvolumen	22.5 m ³
Kälteleistung	2133 W
Anschluss	230 V, 50 Hz
Kompressor	vollhermetisch
Kältemittel	R 404a FCKW frei
Einspritzung	Kapillarrohr
Abtauung	Umluft
Gewicht	82 kg

10 A trägt

Preis Stopfer	FTH16Z001	CHF 2679.--
Preis Huckepack	FAH16Z001	CHF 2572.--
Externe Bedienung		CHF 120.--
Montage Pauschalpreis im Umkreis 25km		CHF 800.--

Blockkühlsystem FAH 022

+2/+10°C



Ausschnitt Stopfer



Ausschnitt Huckepack

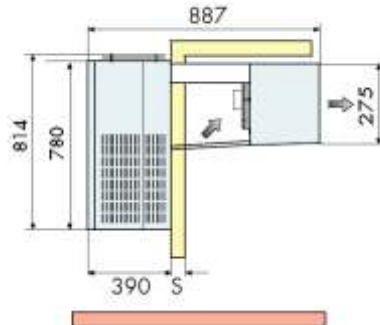
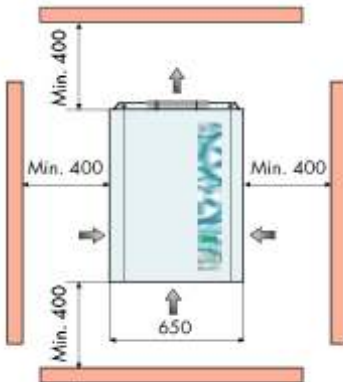
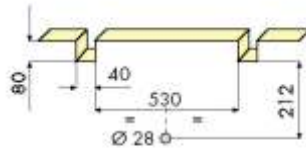

Modellbezeichnung FAH 022

Temperaturbereich	+2/+10°C	
Kühlraumvolumen	27.5 m ³	
Kälteleistung	2553 W	
Anschluss	3 x 400 V, 50 Hz	10 A trägt
Kompressor	vollhermetisch	
Kältemittel	R 404a FCKW frei	
Einspritzung	Kapillarrohr	
Abtauung	Umluft	
Gewicht	82 kg	

Preis Stopfer	FTH022Z002	CHF 3031.--
Preis Huckepack	FAH022Z002	CHF 2923.--
Externe Bedienung		CHF 120.--
Montage Pauschalpreis im Umkreis 25 km		CHF 800.--

Blockkühlsystem FAH 028

+2/+10°C



Ausschnitt Stopfer



Ausschnitt Huckepack

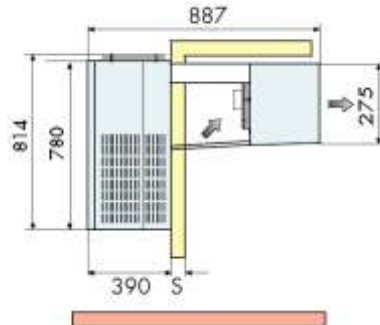
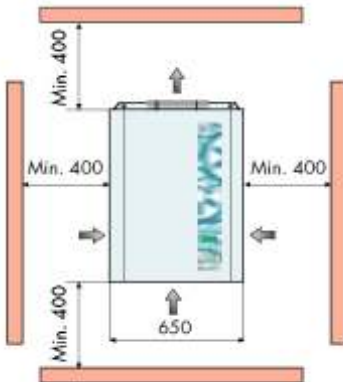
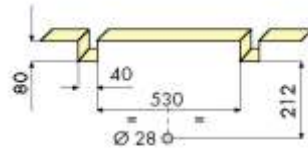

Modellbezeichnung FAH 028

Temperaturbereich	+2/+10°C	
Kühlraumvolumen	32.5 m ³	
Kälteleistung	2798 W	
Anschluss	3 x 400 V, 50 Hz	10 A trägt
Kompressor	vollhermetisch	
Kältemittel	R 404a FCKW frei	
Einspritzung	Kapillarrohr	
Abtauung	Umluft	
Gewicht	82 kg	

Preis Stopfer	FTH028Z002	CHF 3102.--
Preis Huckepack	FAH028Z002	CHF 2994.--
Externe Bedienung		CHF 120.--
Montage Pauschalpreis im Umkreis 25 km		CHF 800.--

Blockkühlsystem FAH 034

+2/+10°C



Ausschnitt Stopfer

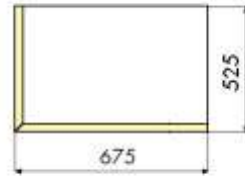

Ausschnitt Huckepack

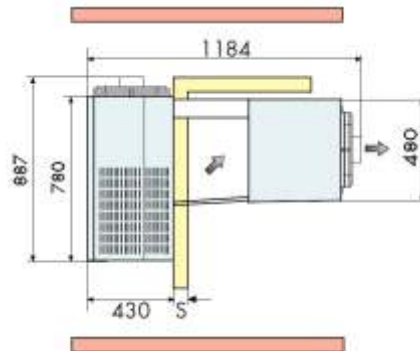
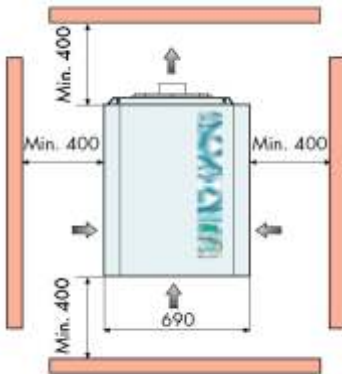
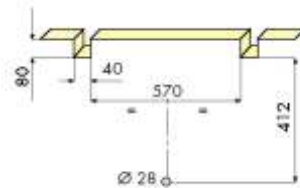

Modellbezeichnung FAH 034

Temperaturbereich	+2/+10°C	
Kühlraumvolumen	46.8 m ³	
Kälteleistung	3824 W	
Anschluss	3 x 400 V, 50 Hz	10 A träge
Kompressor	vollhermetisch	
Kältemittel	R 404a FCKW frei	
Einspritzung	Kapillarrohr	
Abtauung	Umluft	
Gewicht	98 kg	

Preis Stopfer	FTH034Z002	CHF 3436.--
Preis Huckepack	FAH034Z002	CHF 3322.--
Externe Bedienung		CHF 120.--
Montage Pauschalpreis im Umkreis 25 km		CHF 1000.--

Blockkühlsystem FAH 040

+2/+10°C



Ausschnitt Stopfer

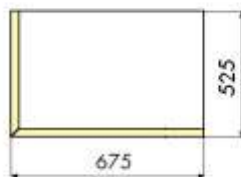

Ausschnitt Huckepack

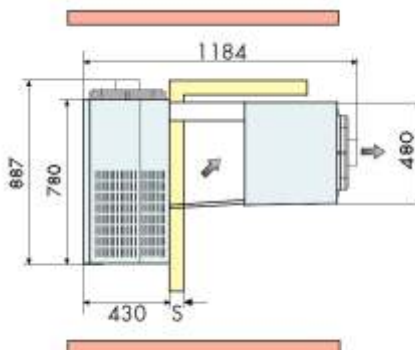
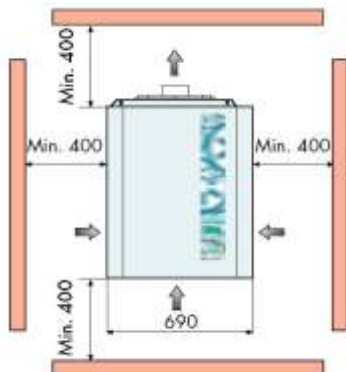
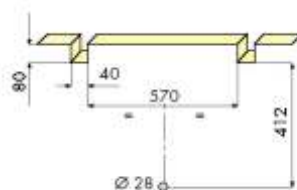

Modellbezeichnung FAH 040

Temperaturbereich	+2/+10°C	
Kühlraumvolumen	53.6 m ³	
Kälteleistung	4394 W	
Anschluss	3 x 400 V, 50 Hz	10 A träge
Kompressor	vollhermetisch	
Kältemittel	R 404a FCKW frei	
Einspritzung	Kapillarrohr	
Abtauung	Umluft	
Gewicht	102 kg	

Preis Stopfer	FTH040Z002	CHF 3663.--
Preis Huckepack	FAH040Z002	CHF 3549.--
Externe Bedienung		CHF 120.--
Montage Pauschalpreis im Umkreis 25km		CHF 1000.--

Blockkühlsystem FAM 012 -5/+5°C



Ausschnitt Stopfer

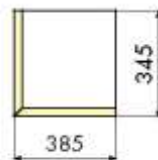

Ausschnitt Huckepack

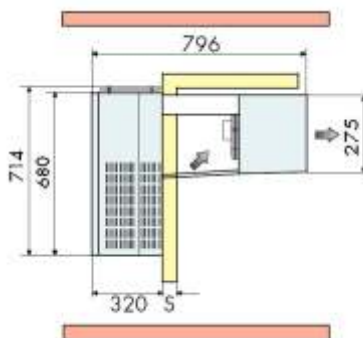
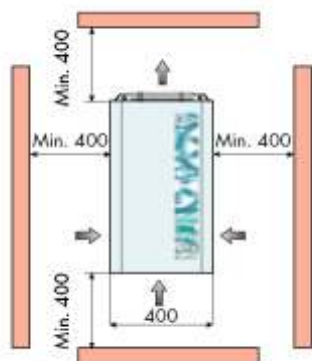
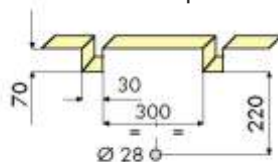

Modellbezeichnung FAM 012

Temperaturbereich	-5/+5°C
Kühlraumvolumen	11.3 m ³
Kälteleistung	1460 W
Anschluss	230 V, 50 Hz
Kompressor	vollhermetisch
Kältemittel	R 404a FCKW frei
Einspritzung	Kapillarrohr
Abtauung	Heissgas
Gewicht	65 kg

10 A träge

Preis Stopfer	FTM012Z001
Preis Huckepack	FAM012Z001
Externe Bedienung	
Montage Pauschalpreis im Umkreis 25 km	

CHF 2454.--
CHF 2366.--
CHF 120.--
CHF 800.--

Blockkühlsystem FAM 016 -5/+5°C



Ausschnitt Stopfer

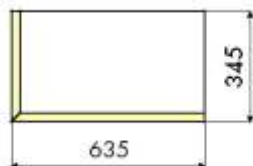

Ausschnitt Huckepack

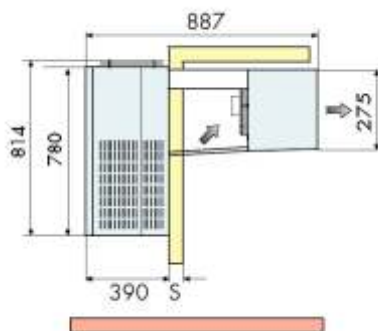
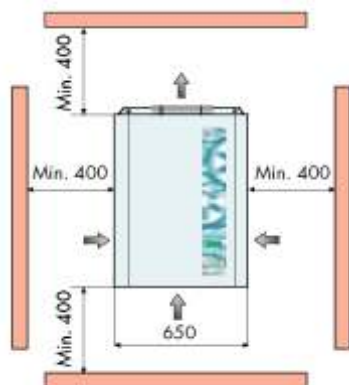
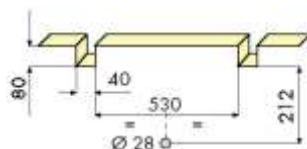

Modellbezeichnung FAM 016

Temperaturbereich	-5/+5°C
Kühlraumvolumen	17.6 m ³
Kälteleistung	2028 W
Anschluss	230 V, 50 Hz
Kompressor	vollhermetisch
Kältemittel	R 404a FCKW frei
Einspritzung	Kapillarrohr
Abtauung	Heissgas
Gewicht	82 kg

16 A träge

Preis Stopfer	FTM016Z001
Preis Huckepack	FAM016Z001
Externe Bedienung	
Montage Pauschalpreis im Umkreis 25 km	

CHF 2874.--
CHF 2767.--
CHF 120.--
CHF 800.--

Blockkühlsystem FAM 022

-5/+5°C



Ausschnitt Stopfer



Ausschnitt Huckepack

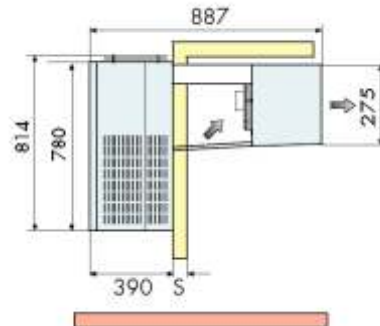
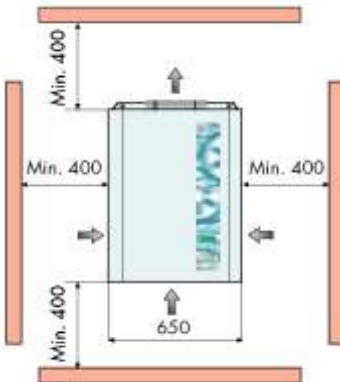
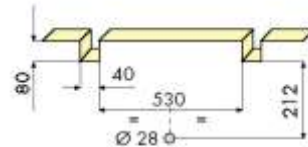

Modellbezeichnung FAM 022

Temperaturbereich	-5/+5°C	
Kühlraumvolumen	21.9 m ³	
Kälteleistung	2380 W	
Anschluss	3 x 400 V, 50 Hz	10 A träge
Kompressor	vollhermetisch	
Kältemittel	R 404a FCKW frei	
Einspritzung	Kapillarrohr	
Abtauung	Heissgas	
Gewicht	82 kg	

Preis Stopfer	FTM022Z002	CHF 3204.--
Preis Huckepack	FAH022Z002	CHF 3096.--
Externe Bedienung		CHF 120.--
Montage Pauschalpreis im Umkreis 25km		CHF 800.--

Blockkühlsystem FAM 028

-5/+5°C



Ausschnitt Stopfer



Ausschnitt Huckepack

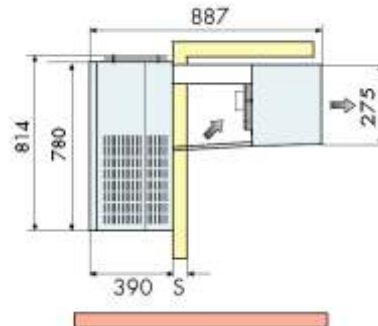
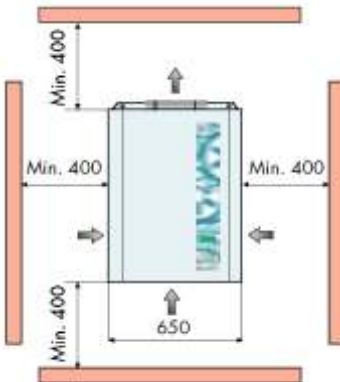
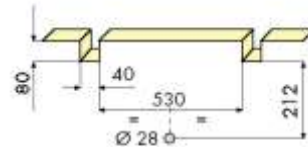

Modellbezeichnung FAM 028

Temperaturbereich	-5/+5°C
Kühlraumvolumen	27.3 m ³
Kälteleistung	2772 W
Anschluss	3 x 400 V, 50 Hz
Kompressor	vollhermetisch
Kältemittel	R 404a FCKW frei
Einspritzung	Kapillarrohr
Abtauung	Heissgas
Gewicht	83 kg

10 A trägt

Preis Stopfer	FTM028Z002
Preis Huckepack	FAH028Z002
Externe Bedienung	
Montage Pauschalpreis im Umkreis 25 km	

CHF 3306.--
CHF 3198.--
CHF 120.--
CHF 800.--

Blockkühlsystem FAM 034

-5/+5°C



Ausschnitt Stopfer

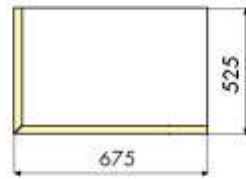

Ausschnitt Huckepack

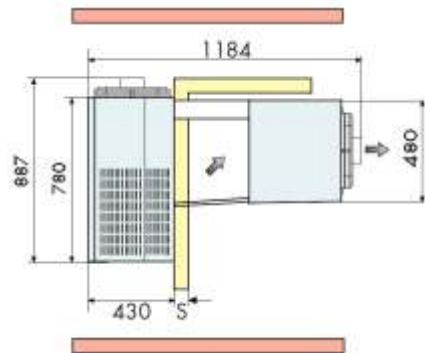
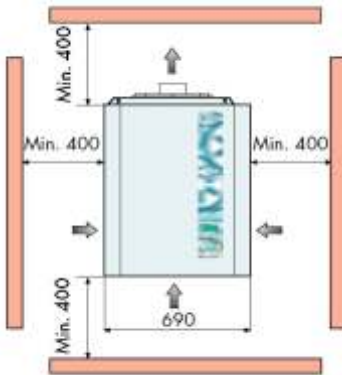
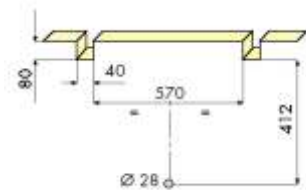

Modellbezeichnung FAM 034

Temperaturbereich	-5/+5°C	
Kühlraumvolumen	36 m ³	
Kälteleistung	3283 W	
Anschluss	3 x 400 V, 50 Hz	10 A träge
Kompressor	vollhermetisch	
Kältemittel	R 404a FCKW frei	
Einspritzung	Kapillarrohr	
Abtauung	Heissgas	
Gewicht	98 kg	

Preis Stopfer	FTM034Z002	
Preis Huckepack	FAM034Z002	
Externe Bedienung		
Montage Pauschalpreis im Umkreis 25 km		

CHF 3822.--
CHF 3709.--
CHF 120.--
CHF 1000.--

Blockkühlsystem FAM 040

-5/+5°C



Ausschnitt Stopfer

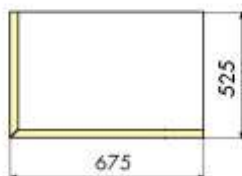

Ausschnitt Huckepack

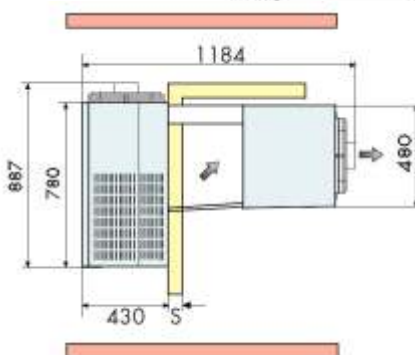
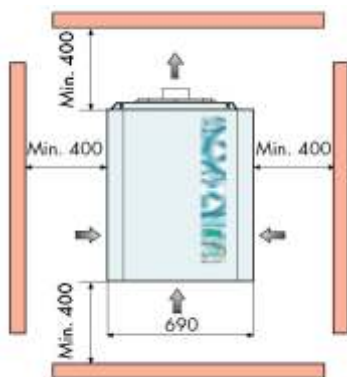
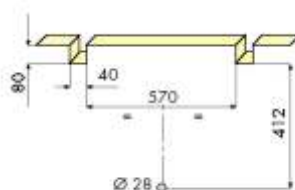

Modellbezeichnung FAM 040

Temperaturbereich	-5/+5°C	
Kühlraumvolumen	45 m ³	
Kälteleistung	3871 W	
Anschluss	3 x 400 V, 50 Hz	10 A träge
Kompressor	vollhermetisch	
Kältemittel	R 404a FCKW frei	
Einspritzung	Kapillarrohr	
Abtauung	Heissgas	
Gewicht	109 kg	

Preis Stopfer	FTM040Z002	
Preis Huckepack	FAM040Z002	
Externe Bedienung		
Montage Pauschalpreis im Umkreis 25 km		

CHF 4116.--
CHF 4002.--
CHF 120.--
CHF 800.--

Blockkühlsystem PTM 054

-5/+5°C

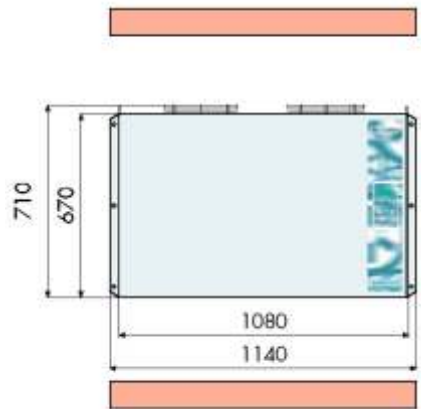
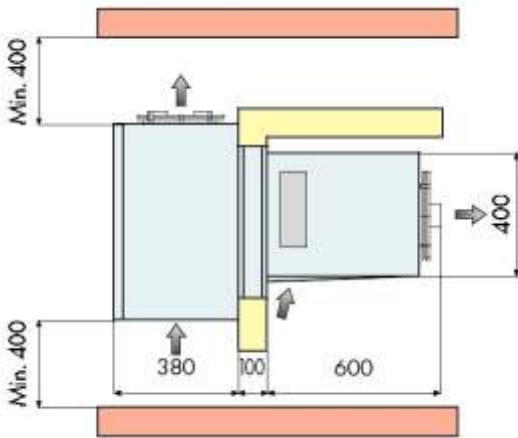
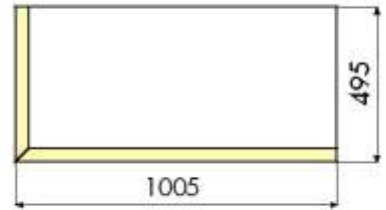

Modellbezeichnung PTM 054 Z002

Temperaturbereich	-5/+5°C	
Kühlraumvolumen	54 m ³	
Kälteleistung	4998 W	
Anschluss	3 x 400 V, 50 Hz	10 A träge
Kompressor	völlhermetisch	
Kältemittel	R 404a FCKW frei	
Einspritzung	Kapillarrohr	
Abtaugung	Heissgas	
Gewicht	132 kg	

Preis Stopfer
Externe Bedienung
Montage Pauschalpreis im Umkreis 25 km

CHF 5457.--
CHF 120.--
CHF 1800.--

Blockkühlsystem PTM 068

-5/+5°C

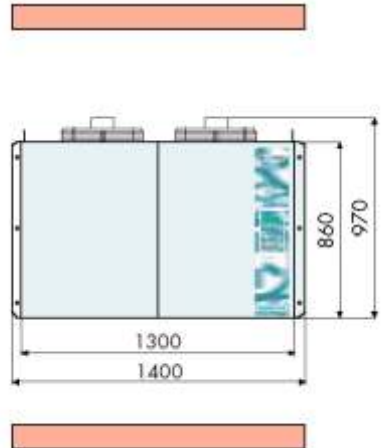
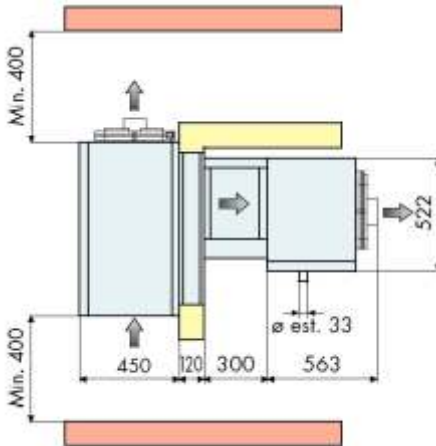
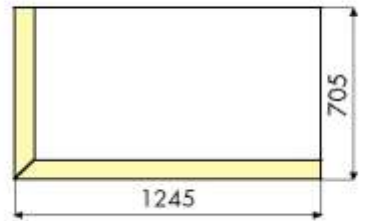

Modellbezeichnung PTM 068

Temperaturbereich	-5/+5°C
Kühlraumvolumen	86 m ³
Kälteleistung	6722 W
Anschluss	3 x 400 V, 50 Hz
Kompressor	völlhermetisch
Kältemittel	R 404a FCKW frei
Einspritzung	Expansionsventil
Abtaugung	Heissgas
Gewicht	187 kg

16 A träge

Preis Stopfer
Externe Bedienung
Montage Pauschalpreis im Umkreis 25 km

CHF 7780.--
CHF 120.--
CHF 2000.--

Blockkühlsystem PTM 080

-5/+5°C

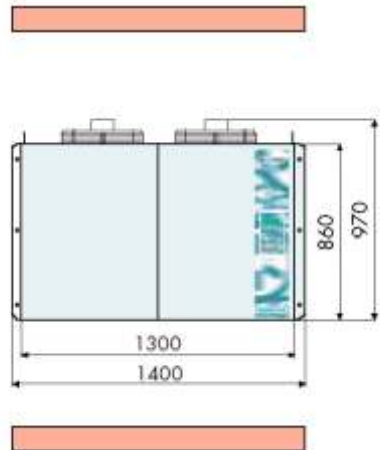
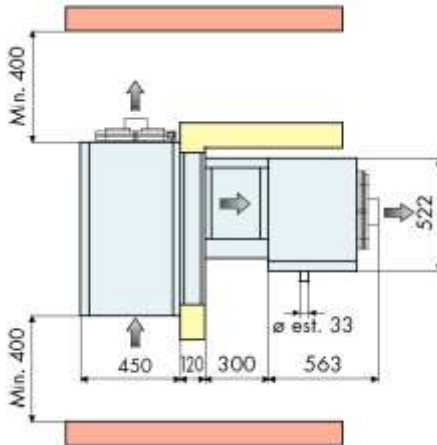
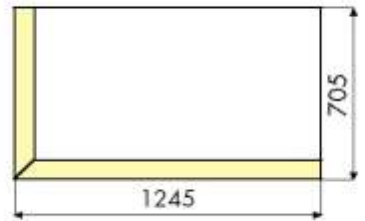

Modellbezeichnung PTM 080 Z002

Temperaturbereich	-5/+5°C
Kühlraumvolumen	98 m ³
Kälteleistung	7493 W
Anschluss	3 x 400 V, 50 Hz
Kompressor	völlhermetisch
Kältemittel	R 404a FCKW frei
Einspritzung	Expansionsventil
Abtaugung	Heissgas
Gewicht	202 kg

16 A träge

Preis Stopfer
Externe Bedienung
Montage Pauschalpreis im Umkreis 50 km

CHF 8517.--
CHF 120.--
CHF 2000.--

Blockkühlsystem PTM 110

-5/+5°C

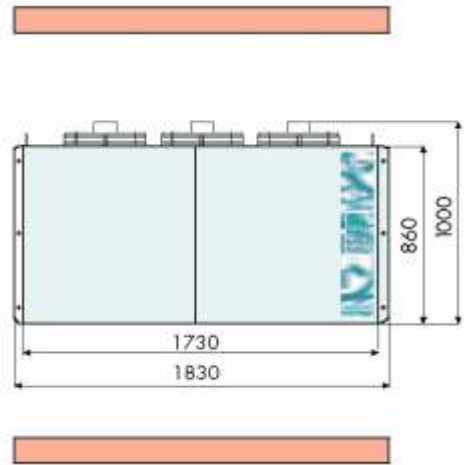
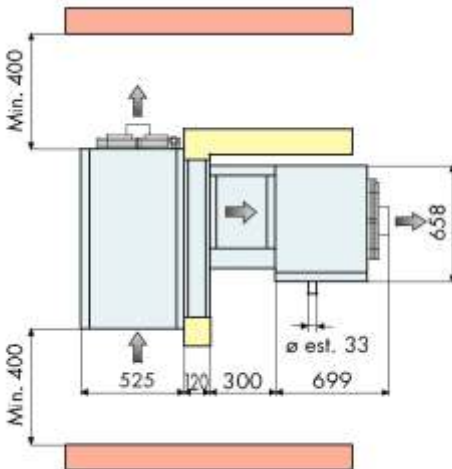
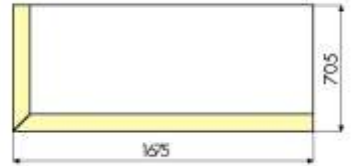

Modellbezeichnung PTM 110 T002

Temperaturbereich	-5/+5°C	
Kühlraumvolumen	120 m ³	
Kälteleistung	7714 W	
Anschluss	3 x 400 V, 50 Hz	16 A träge
Kompressor	völlhermetisch	
Kältemittel	R 404a FCKW frei	
Einspritzung	Expansionsventil	
Abtaugung	Heissgas	
Gewicht	308 kg	

Preis Stopfer
 Externe Bedienung
 Montage :Pauschalpreis im Umkreis 25 km

CHF 10198.--
 CHF 120.--
 CHF 2200.--

Blockkühlsystem PTM 140

-5/+5°C

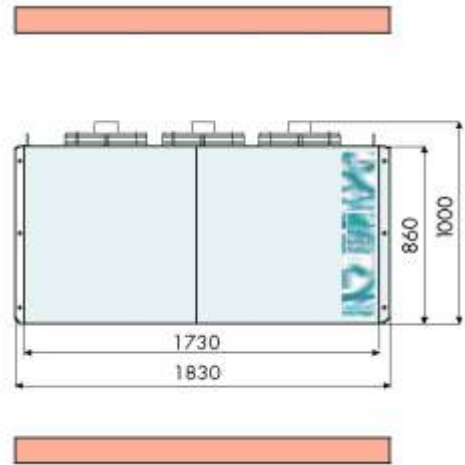
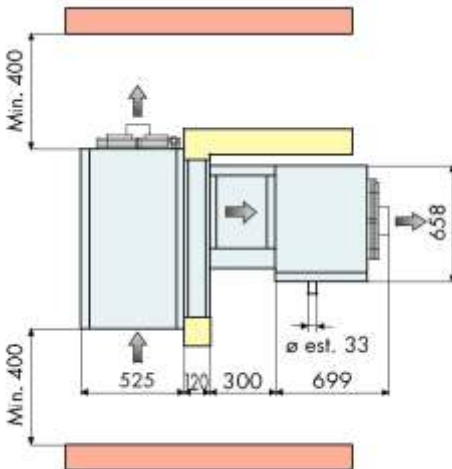

Modellbezeichnung PTM 140 Z002

Temperaturbereich	-5/+5°C
Kühlraumvolumen	161 m ³
Kälteleistung	11625 W
Anschluss	3 x 400 V, 50 Hz
Kompressor	völlhermetisch
Kältemittel	R 404a FCKW frei
Einspritzung	Expansionsventil
Abtaugung	Heissgas
Gewicht	325 kg

25 A träge

Preis Stopfer	CHF 11161.--
Externe Bedienung	CHF 120.--
Montage Pauschalpreis im Umkreis 25 km	CHF 2200.--

CHF 11161.--
 CHF 120.--
 CHF 2200.--

Blockkühlsystem PTM 200

-5/+5°C

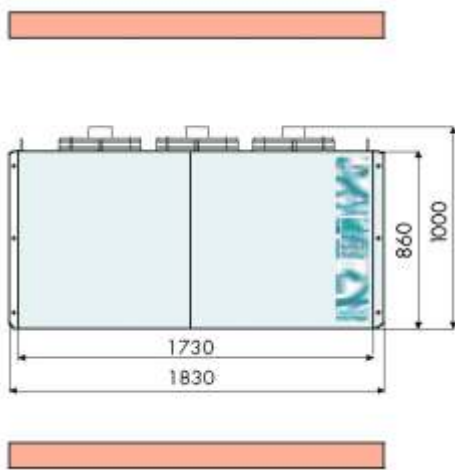
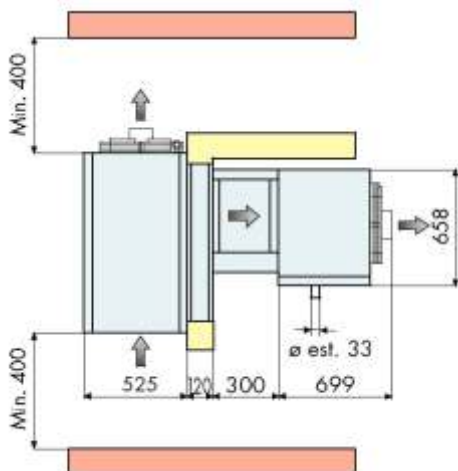
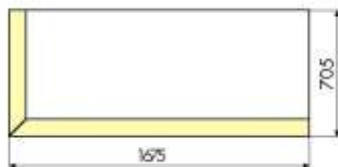

Modellbezeichnung PTM 200 Z002

Temperaturbereich	-5/+5°C
Kühlraumvolumen	197 m ³
Kälteleistung	13998 W
Anschluss	3 x 400 V, 50 Hz
Kompressor	völlhermetisch
Kältemittel	R 404a FCKW frei
Einspritzung	Expansionsventil
Abtaugung	Heissgas
Gewicht	358 kg

25 A träge

Preis Stopfer	
Externe Bedienung	
Montage Pauschalpreis im Umkreis 25 km	

CHF 13175.--
CHF 120.--
CHF 2500.--

Blockkühlsystem PTM 300

-5/+5°C

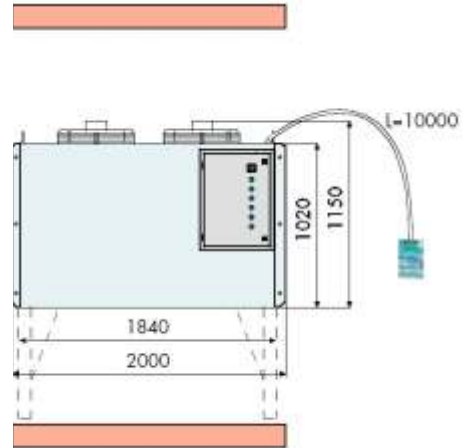
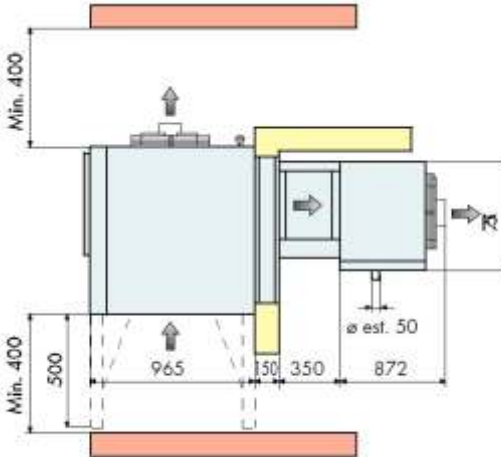
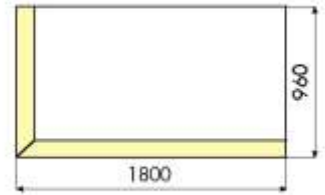

Modellbezeichnung PTM 300 Z002

Temperaturbereich	-5/+5°C	
Kühlraumvolumen	272 m ³	
Kälteleistung	18585 W	
Anschluss	3 x 400 V, 50 Hz	40 A träge
Kompressor	völlhermetisch	
Kältemittel	R 404a FCKW frei	
Einspritzung	Expansionsventil	
Abtaugung	Heissgas	
Gewicht	620 kg	

Preis Stopfer	CHF 1992.--
Externe Bedienung inkl.	
Montage Pauschalpreis im Umkreis 25 km	CHF 2500.--

Blockkühlsystem PTM 370

-5/+5°C

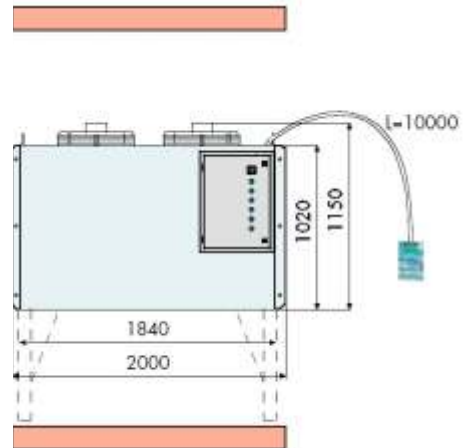
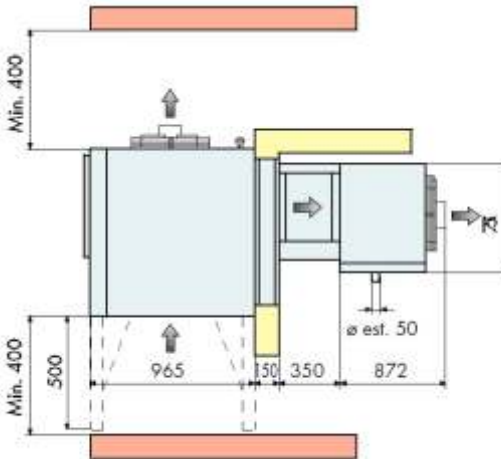
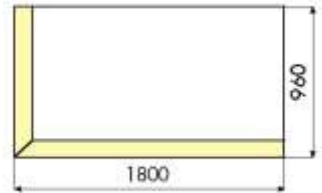

Modellbezeichnung PTM 370 Z002

Temperaturbereich	-5/+5°C	
Kühlraumvolumen	329 m ³	
Kälteleistung	22117 W	
Anschluss	3 x 400 V, 50 Hz	40 A träge
Kompressor	völlhermetisch	
Kältemittel	R 404a FCKW frei	
Einspritzung	Expansionsventil	
Abtaugung	Heissgas	
Gewicht	650 kg	

Preis Stopfer	CHF 20985.--
Externe Bedienung inkl.	
Montage Pauschalpreis im Umkreis 25 km	CHF 2500.--

Blockkühlsystem FAL 009

-25/-15°C



Ausschnitt Stopfer

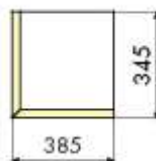

Ausschnitt Huckepack

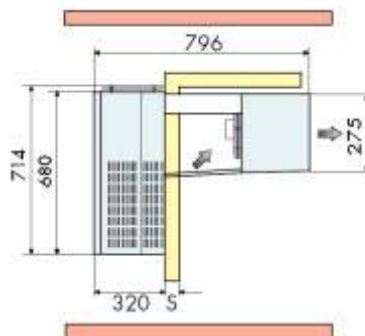
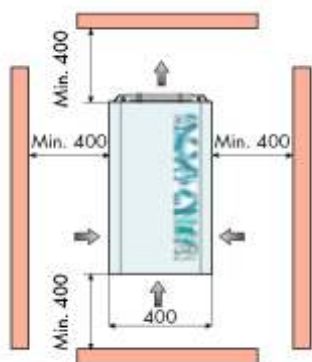
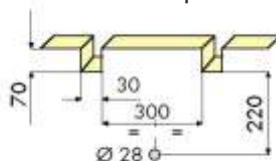

Modellbezeichnung FAL 009

Temperaturbereich	-25/-15°C
Kühlraumvolumen	7.5 m ³
Kälteleistung	1064 W
Anschluss	230 V, 50 Hz
Kompressor	vollhermetisch
Kältemittel	R 404a FCKW frei
Einspritzung	Kapillarrohr
Abtauung	Heissgas
Gewicht	65 kg

10 A träge

Preis Stopfer FTL009Z001

Preis Huckepack FAL009Z001

Externe Bedienung

Montage Pauschalpreis im Umkreis 25 km

CHF 2584.--

CHF 2495.--

CHF 120.--

CHF 800.--

Blockkühlsystem FAL 012 -25/-15°C



Ausschnitt Stopfer

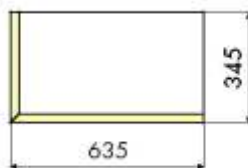

Ausschnitt Huckepack

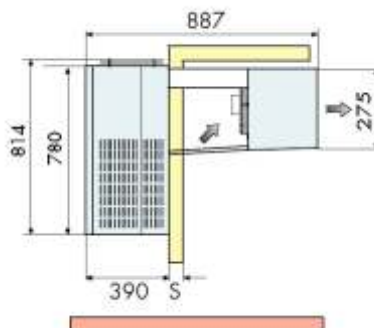
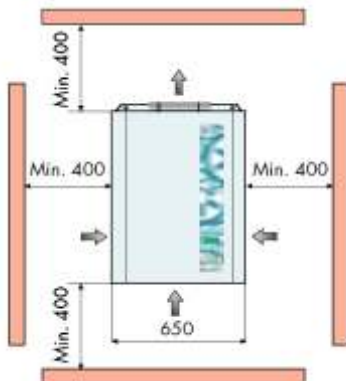
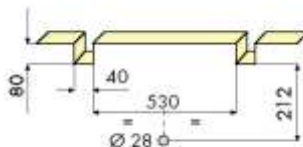

Modellbezeichnung FAL 012

Temperaturbereich	-25/-15°C
Kühlraumvolumen	11 m ³
Kälteleistung	1258 W
Anschluss	230 V, 50 Hz
Kompressor	vollhermetisch
Kältemittel	R 404a FCKW frei
Einspritzung	Kapillarrohr
Abtauung	Heissgas
Gewicht	80 kg

16 A träge

Preis Stopfer	FTL012Z001
Preis Huckepack	FAL012Z001

CHF 2794.--
CHF 2686.--
CHF 120.--
CHF 800.--

Externe Bedienung
Montage Pauschalpreis im Umkreis 25 km

Blockkühlsystem FAL 016 -25/-15°C



Ausschnitt Stopfer

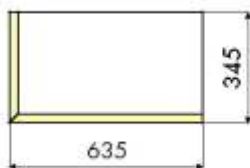

Ausschnitt Huckepack

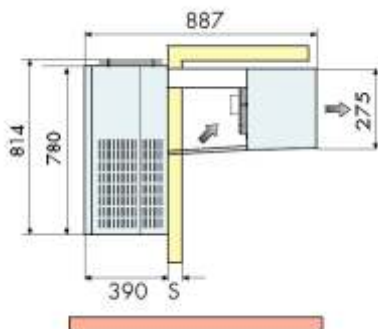
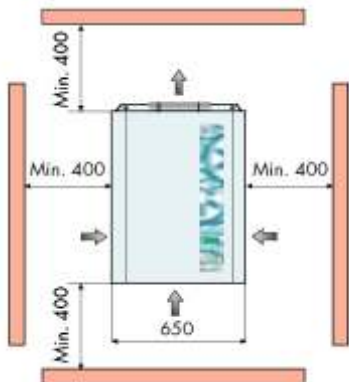
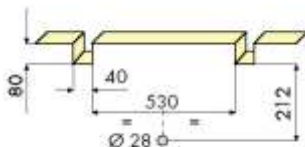

Modellbezeichnung FAL 016

Temperaturbereich	-25/-15°C	
Kühlraumvolumen	15.7 m ³	
Kälteleistung	1543 W	
Anschluss	3 x 400 V, 50 Hz	10 A träge
Kompressor	vollhermetisch	
Kältemittel	R 404a FCKW frei	
Einspritzung	Kapillarrohr	
Abtauung	Heissgas	
Gewicht	92 kg	

Preis Stopfer	FTL016Z002	CHF 3402.--
Preis Huckepack	FAL016Z002	CHF 3294.--
Externe Bedienung		CHF 120.--
Montage Pauschalpreis im Umkreis 25 km		CHF 800.--

Blockkühlsystem FAL 020

-25/-15°C



Ausschnitt Stopfer

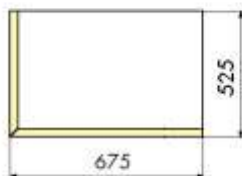

Ausschnitt Huckepack

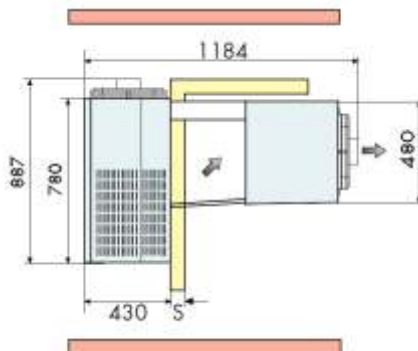
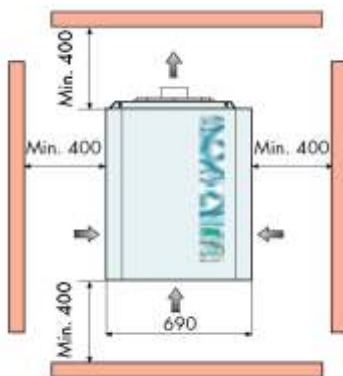
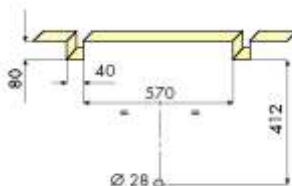

Modellbezeichnung FAL 020

Temperaturbereich	-25/-15°C	
Kühlraumvolumen	20.2 m ³	
Kälteleistung	2000 W	
Anschluss	3 x 400 V, 50 Hz	10 A träge
Kompressor	vollhermetisch	
Kältemittel	R 404a FCKW frei	
Einspritzung	Kapillarrohr	
Abtaugung	Heissgas	
Gewicht	106 kg	

Preis Stopfer	FTL020Z002	CHF 3985.--
Preis Huckepack	FAL020Z002	CHF 3871.--
Externe Bedienung		CHF 120.--
Montage Pauschalpreis im Umkreis 25 km		CHF 1000.--

Blockkühlsystem FAL 024 -25/-15°C



Ausschnitt Stopfer

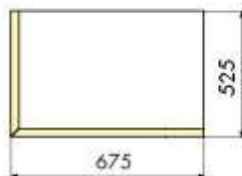

Ausschnitt Huckepack

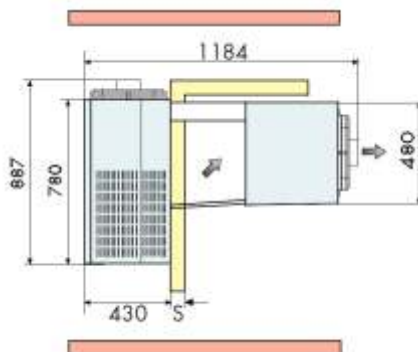
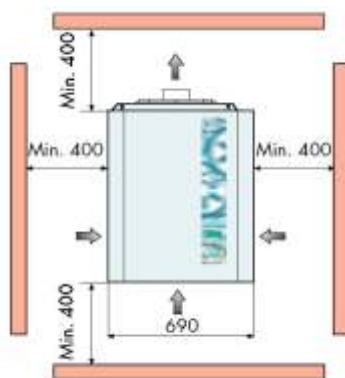
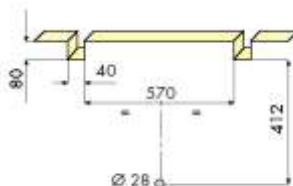

Modellbezeichnung FAL 024

Temperaturbereich	-25/-15°C	
Kühlraumvolumen	33.4 m ³	
Kälteleistung	2500 W	
Anschluss	3 x 400 V, 50 Hz	10 A träge
Kompressor	vollhermetisch	
Kältemittel	R 404a FCKW frei	
Einspritzung	Kapillarrohr	
Abtaugung	Heissgas	
Gewicht	111 kg	

Preis Stopfer	FTL024Z002	CHF 4188.--
Preis Huckepack	FAL024Z002	CHF 4074.--
Externe Bedienung		CHF 120.--
Montage Pauschalpreis im Umkreis 25 km		CHF 1000.--

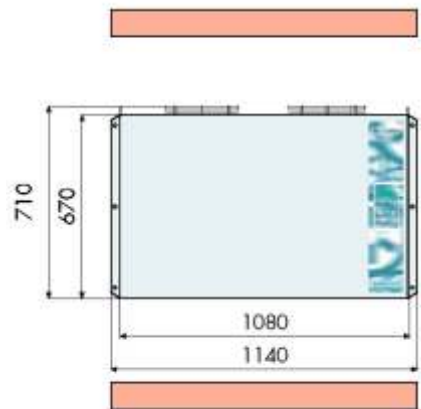
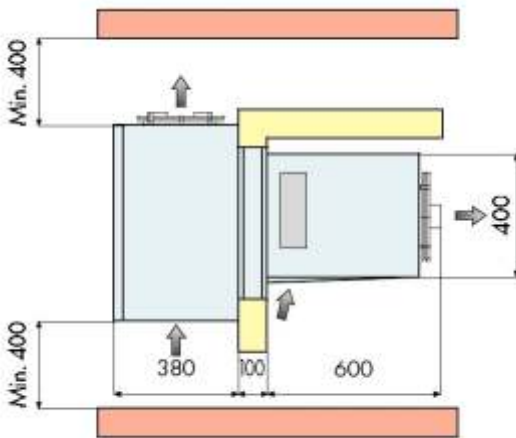
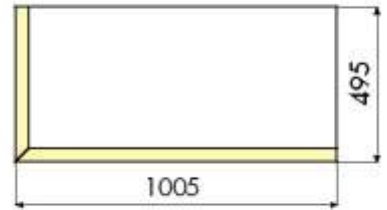

Modellbezeichnung PTL 034 Z002

Temperaturbereich	-25/-15°C
Kühlraumvolumen	51 m ³
Kälteleistung	3497 W
Anschluss	3 x 400 V, 50 Hz
Kompressor	vollhermetisch
Kältemittel	R 404a FCKW frei
Einspritzung	Kapillarrohr
Abtauung	Heissgas
Gewicht	182 kg

10 A träge

Preis Stopfer	CHF 6330.--
Externe Bedienung	CHF 120.--
Montage Pauschalpreis im Umkreis 25 km	CHF 1200.--

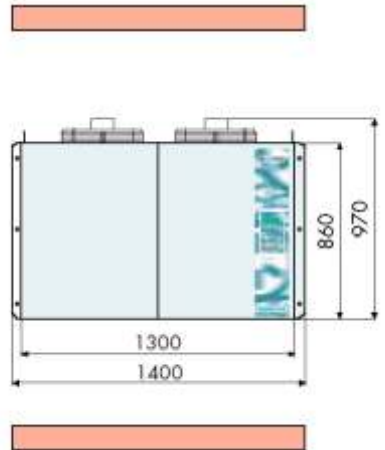
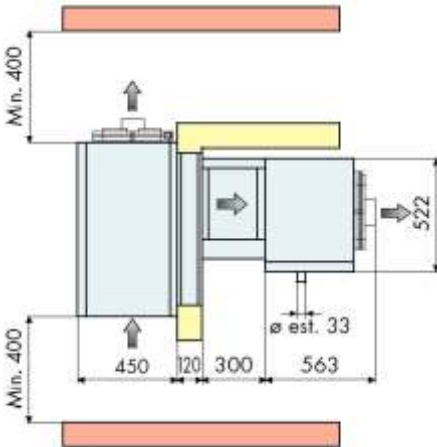
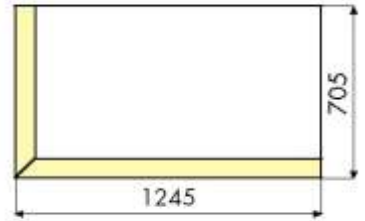

Modellbezeichnung PTL 060 Z002

Temperaturbereich	-25/-15°C
Kühlraumvolumen	58 m ³
Kälteleistung	3636 W
Anschluss	3 x 400 V, 50 Hz
Kompressor	vollhermetisch
Kältemittel	R 404a FCKW frei
Einspritzung	Expansionsventil
Abtauung	Heissgas
Gewicht	209 kg

16 A träge

Preis Stopfer	CHF 909.--
Externe Bedienung	CHF 120.--
Montage Pauschalpreis im Umkreis 25 km	CHF 1300.--

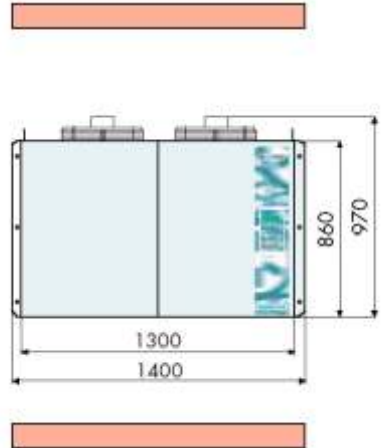
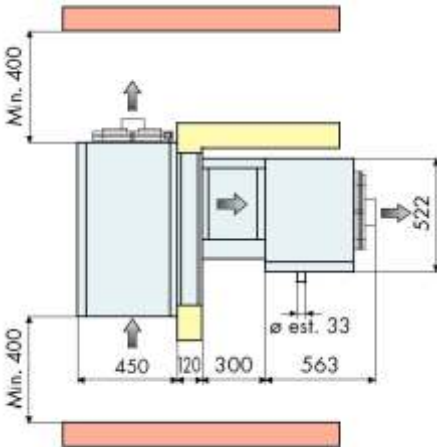
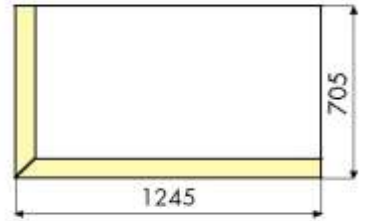

Modellbezeichnung PTL 080 Z002

Temperaturbereich	-25/-15°C
Kühlraumvolumen	78 m ³
Kälteleistung	4478 W
Anschluss	3 x 400 V, 50 Hz
Kompressor	vollhermetisch
Kältemittel	R 404a FCKW frei
Einspritzung	Expansionsventil
Abtauung	Heissgas
Gewicht	230 kg

16 A träge

Preis Stopfer	CHF 9192.--
Externe Bedienung	CHF 120.--
Montage Pauschalpreis im Umkreis 25 km	CHF 1300.--

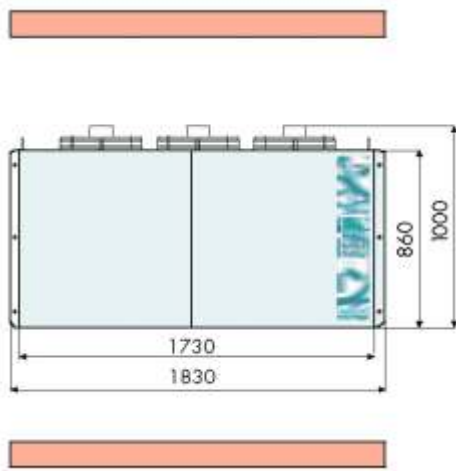
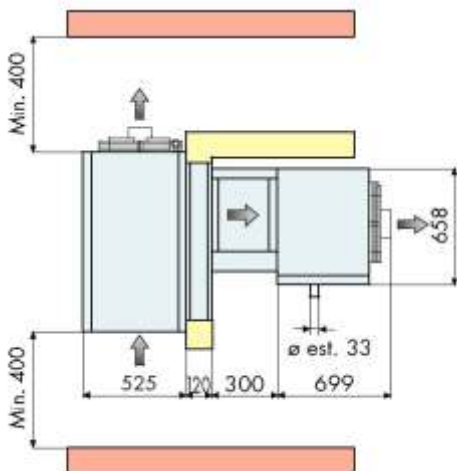
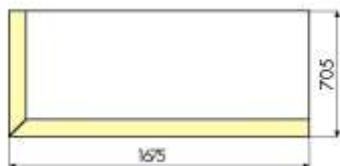

Modellbezeichnung PTL 130 Z002

Temperaturbereich	-25/-15°C
Kühlraumvolumen	119 m ³
Kälteleistung	6005 W
Anschluss	3 x 400 V, 50 Hz
Kompressor	vollhermetisch
Kältemittel	R 404a FCKW frei
Einspritzung	Expansionsventil
Abtauung	Heissgas
Gewicht	351 kg

16 A träge

Preis Stopfer	CHF 12466.--
Externe Bedienung	CHF 120.--
Montage Pauschalpreis im Umkreis 25 km	CHF 1400.--

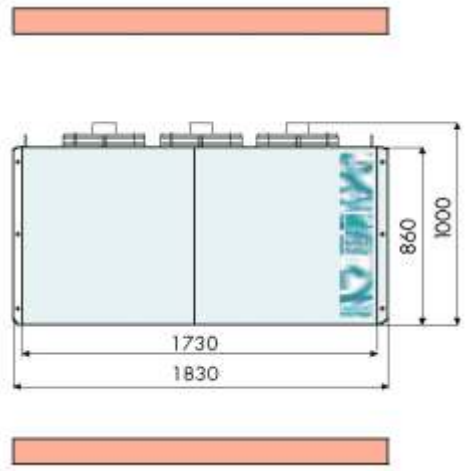
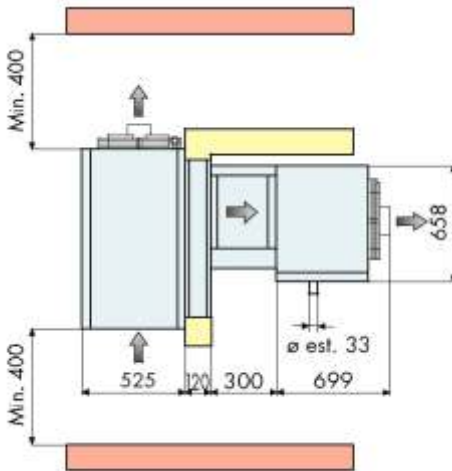

Modellbezeichnung PTL 180 Z002

Temperaturbereich	-25/-15°C
Kühlraumvolumen	186 m ³
Kälteleistung	8208 W
Anschluss	3 x 400 V, 50 Hz
Kompressor	vollhermetisch
Kältemittel	R 404a FCKW frei
Einspritzung	Expansionsventil
Abtauung	Heissgas
Gewicht	368 kg

25 A träge

Preis Stopfer	CHF 13960.--
Externe Bedienung	CHF 120.--
Montage Pauschalpreis im Umkreis 25 km	CHF 1400.--

CHF 13960.--
CHF 120.--
CHF 1400.--

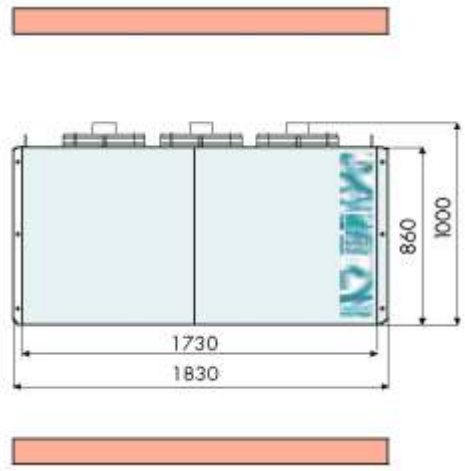
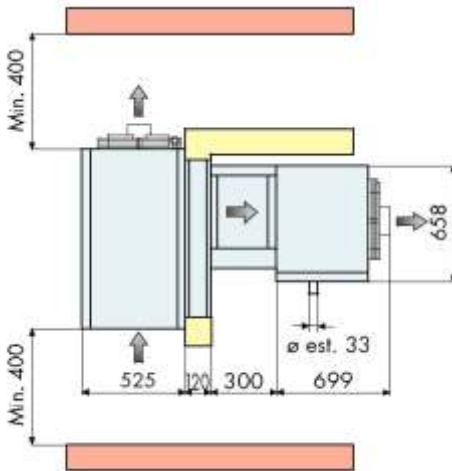

Modellbezeichnung PTL 200 Z002

Temperaturbereich	-25/-15°C
Kühlraumvolumen	215 m ³
Kälteleistung	9159 W
Anschluss	3 x 400 V, 50 Hz
Kompressor	vollhermetisch
Kältemittel	R 404a FCKW frei
Einspritzung	Expansionsventil
Abtauung	Heissgas
Gewicht	409 kg

25 A träge

Preis Stopfer	CHF 15030.--
Externe Bedienung	CHF 120.--
Montage Pauschalpreis im Umkreis 25 km	CHF 1400.--

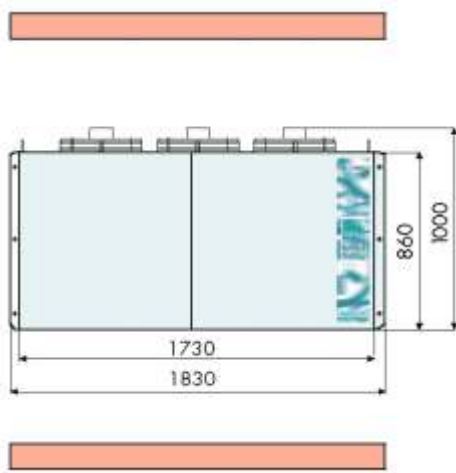
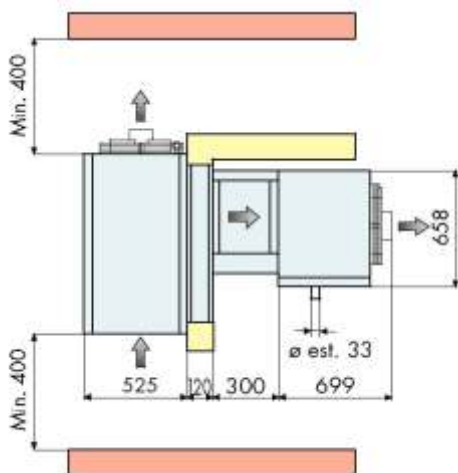

Modellbezeichnung PTL 260 Z002

Temperaturbereich	-25/-15°C
Kühlraumvolumen	294 m ³
Kälteleistung	11650 W
Anschluss	3 x 400 V, 50 Hz
Kompressor	vollhermetisch
Kältemittel	R 404a FCKW frei
Einspritzung	Expansionsventil
Abtauung	Heissgas
Gewicht	412 kg

25 A träge

Preis Stopfer	CHF 15375.--
Externe Bedienung	CHF 120.--
Montage Pauschalpreis im Umkreis 25 km	CHF 1400.--

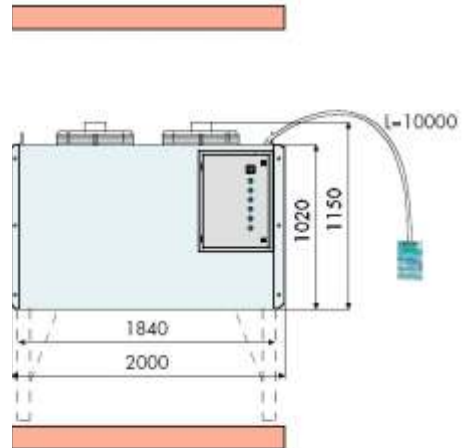
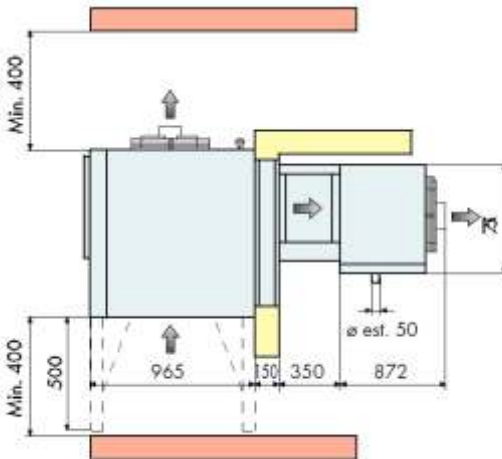
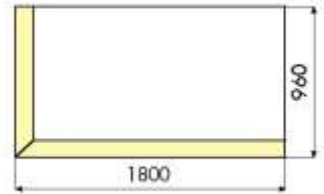

Modellbezeichnung PTL 350 Z012

Temperaturbereich	-25/-15°C
Kühlraumvolumen	440 m ³
Kälteleistung	15909 W
Anschluss	3 x 400 V, 50 Hz
Kompressor	vollhermetisch
Kältemittel	R 404a FCKW frei
Einspritzung	Expansionsventil
Abtauung	Heissgas
Gewicht	690 kg

40 A träge

Preis Stopfer
Montage Pauschalpreis im Umkreis 25 km

CHF 25035.--
CHF 1500.--

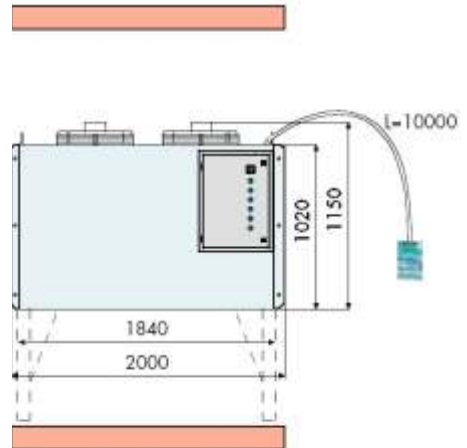
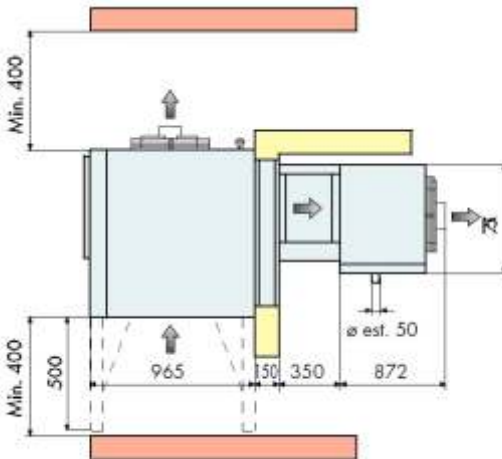
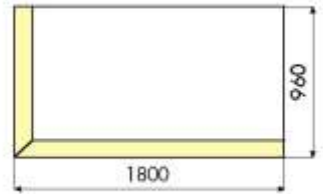

Modellbezeichnung PTL 450 Z012

Temperaturbereich	-25/-15°C
Kühlraumvolumen	568 m ³
Kälteleistung	19474 W
Anschluss	3 x 400 V, 50 Hz
Kompressor	vollhermetisch
Kältemittel	R 404a FCKW frei
Einspritzung	Expansionsventil
Abtauung	Heissgas
Gewicht	720 kg

40 A träge

Preis Stopfer
Montage Pauschalpreis im Umkreis 25 km

CHF 26214.--
CHF 1500.--

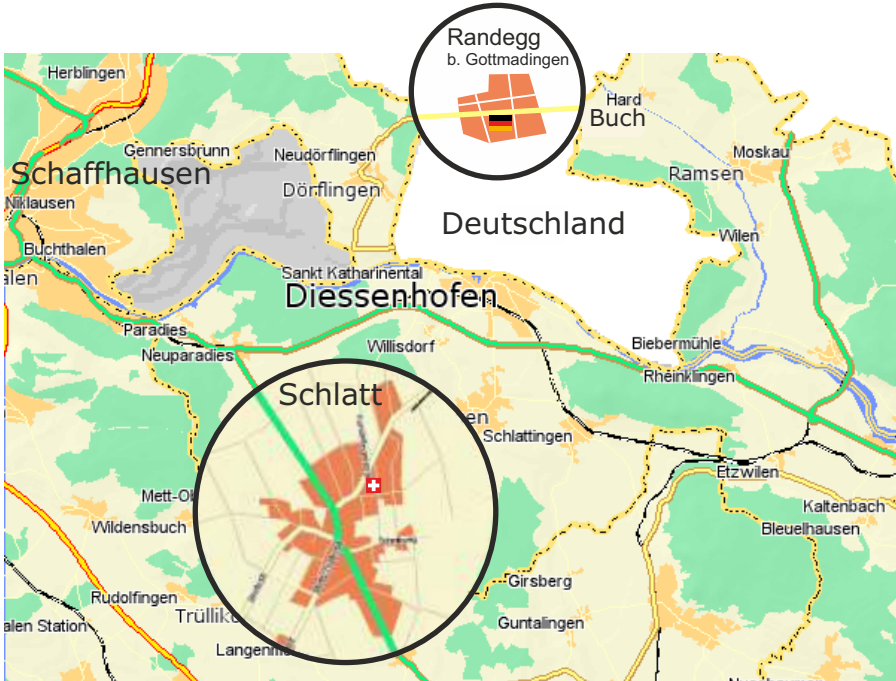

Preise sind Netto Vorkassa, exkl. 7,7% MWST, in CHF, ab Schlatt, ohne Transport, ohne Recyclinggebühr, technische Änderung und Preisanpassung vorbehalten. Es gelten unsere AGB.



WEMO-Geräte AG

Buchbergstrasse 6
CH-8252 Schlatt/TG

Tel. +41 52 646 02 20
Fax +41 52 646 02 21

www.wemo.ch
info@wemo.ch



WEMO Kältetechnik GmbH

Bergstrasse 4
D-78244 Gottmadingen-Randegg

Tel. +49 7734 971 04
Fax +49 7734 971 05

www.mobilekuehlung.com
info@wemogmbh.de